

TR 12

MOTOR SUMERGIDO 12"



Motor eléctrico 12" sumergido de tipo asíncrono de dos polos, **rebobinable**, construido en la versión estándar con camisa de acero inoxidable AISI 316 y soportes en fundición. La refrigeración y la lubricación del sistema de empuje y de los casquillos están garantizadas por una **mezcla de agua y glicol**. El rotor está montado sobre un grupo de empuje autocentrante tipo Mitchell capaz de soportar elevadas cargas axiales. Disponible también motor completamente de acero inoxidable AISI 316. Cierre mecánico de carburo de silicio.

Se suministra con 8 m de cable unipolar plano directamente conectado al bobinado. Disponible tanto modelo con arranque DIRECTO como versión ESTRELLA-TRIÁNGULO. Cable con certificado ACS y WRAS. La protección del motor queda a cargo del usuario. Bajo pedido, disponible sonda de temperatura PT100 o PTC.

Conexión 12"**Clase de aislamiento F.****Grado de protección IP 68.****Velocidad flujo de refrigeración 0,5 m/s****Tolerancia tensión de alimentación +6% / -10%****Número máximo de arranques 5/hora****Profundidad máxima de trabajo 300 metros****Presión máxima de trabajo 60 bar****Funcionamiento horizontal 200 HP - 260 HP**ACCESORIOS
PÁG. 293

ARRANQUE DIRECTO

MODELO	ALIMENTACIÓN 50 Hz	ESTÁNDAR	AISI 316	P2 (HP)	P2 kW	IN (A)	ls/in	N (min ⁻¹)	CABLE	
		PE2 + PA	PE2 + PA						Ø mm ²	LC (m)
		CÓDIGO	CÓDIGO							
TR12180	3 x 400 V ~	60146896	60146910	180	132	267	6,1	2930	3x70	8
TR12200	3 x 400 V ~	60146897	60146911	200	147	300	6,2	2935	3x70	8
TR12230	3 x 400 V ~	60146898	60146912	230	170	345	6,1	2920	3x70	8
TR12260	3 x 400 V ~	60146899	60146913	260	190	372	6,2	2930	3x70	8
TR12300	3 x 400 V ~	60146900	60146914	300	220	425	6,1	2920	3x70	8
TR12340	3 x 400 V ~	60146901	60146915	340	250	481	5,9	2920	3x70	8

cable incluido

ARRANQUE ESTRELLA TRIÁNGULO

MODELO	ALIMENTACIÓN 50 Hz	ESTÁNDAR	AISI 316	P2 (HP)	P2 kW	IN (A)	ls/in	N (min ⁻¹)	CABLE	
		PE2 + PA	PE2 + PA						Ø mm ²	LC (m)
		CÓDIGO	CÓDIGO							
TR12180	3 x 400 V ~	60146903	60146917	180	132	267	6,1	2930	6x50	8
TR12200	3 x 400 V ~	60146904	60146918	200	147	300	6,2	2935	6x50	8
TR12230	3 x 400 V ~	60146905	60146919	230	170	345	6,1	2920	6x50	8
TR12260	3 x 400 V ~	60146906	60146920	260	190	372	6,2	2930	6x50	8
TR12300	3 x 400 V ~	60146907	60146921	300	220	425	6,1	2920	6x50	8
TR12340	3 x 400 V ~	60146908	60146922	340	250	481	5,9	2920	6x50	8

2 cables incluidos

TR 12

MOTOR SUMERGIDO 12"

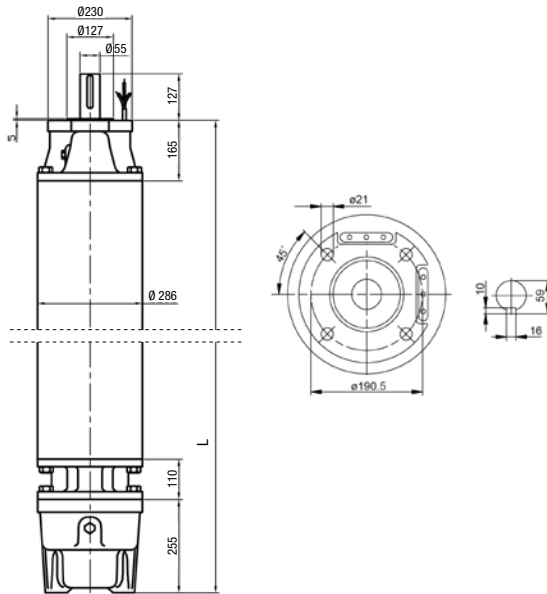

P2		L mm	PESO Kg	EMPUJE AXIAL N
HP	kW			
180	132	1660	515	70000
200	147	1790	565	70000
230	170	1880	605	70000
260	190	1980	650	70000
300	220	2110	700	70000
340	250	2280	775	70000