

TR 6

MOTOR SUMERGIDO 6"



Motor eléctrico 6" sumergido de tipo asíncrono de dos polos, **rebobinable**, construido en la versión estándar con camisa de acero inoxidable AISI 304 y soportes en fundición. La refrigeración y la lubricación del sistema de empuje y de los casquillos están garantizadas por una **mezcla de agua y glicol**.

El rotor está montado sobre un grupo de empuje autocentrante tipo Mitchell capaz de soportar elevadas cargas axiales.

Disponible también motor completamente de acero inoxidable AISI 316 y versión en AISI 904.

Se suministra con 5 m de cable tripolar plano directamente conectado al bobinado y cable de tierra. Disponible tanto modelo con arranque DIRECTO como versión ESTRELLA-TRIÁNGULO.

Cable con certificado ACS y WRAS.

La protección del motor queda a cargo del usuario. Bajo pedido, disponible sonda de temperatura PT100 o PTC.

Conexión NEMA 6"**Clase de aislamiento F.****Grado de protección IP 68.****Velocidad flujo de refrigeración 0,5 m/s****Tolerancia tensión de alimentación**

+6% / -10%

Número máximo de arranques 15/hora**Profundidad máxima de trabajo 300 metros****Presión máxima de trabajo 60 bar****Funcionamiento horizontal 7,5 HP - 50 HP**ACCESORIOS
PÁG. 293

ARRANQUE DIRECTO

MODELO	ALIMENTACIÓN 50 Hz	ESTÁNDAR	AISI 316	P2 (HP)	P2 kW	IN (A)	Is/In	N (min ⁻¹)	CABLE	
		PE2 + PA	PE2 + PA						Ø mm ²	LC (m)
		CÓDIGO	CÓDIGO							
TR607	3 x 400 V ~	60146662	60146684	7,5	5,5	13	3,7	2870	3x6 + 1x6	5
TR610	3 x 400 V ~	60146663	60146685	10	7,5	18	3,7	2870	3x6 + 1x6	5
TR612	3 x 400 V ~	60146664	60146686	12,5	9,3	21	3,6	2860	3x6 + 1x6	5
TR615	3 x 400 V ~	60146665	60146687	15	11	25	3,7	2860	3x6 + 1x6	5
TR617	3 x 400 V ~	60146667	60146688	17,5	13	29	3,8	2870	3x6 + 1x6	5
TR620	3 x 400 V ~	60146668	60146689	20	15	32	4,2	2860	3x6 + 1x6	5
TR625	3 x 400 V ~	60146669	60146690	25	18,5	39	4,5	2890	3x6 + 1x6	5
TR630	3 x 400 V ~	60146670	60146691	30	22	49	5,5	2880	3x6 + 1x6	5
TR635	3 x 400 V ~	60146671	60146692	35	26	58	5,7	2880	3x6 + 1x6	5
TR640	3 x 400 V ~	60146672	60146693	40	30	65	5	2870	3x10 + 1x10	8
TR650	3 x 400 V ~	60146673	60146694	50	37	80	5,05	2860	3x10 + 1x10	8
TR660	3 x 400 V ~	60161601	60164305	60	45	93,1	5,5	2825	3x16 + 1x16	8

cable incluido

ARRANQUE ESTRELLA TRIÁNGULO

MODELO	ALIMENTACIÓN 50 Hz	ESTÁNDAR	AISI 316	P2 (HP)	P2 kW	IN (A)	Is/In	N (min ⁻¹)	CABLE	
		PE2 + PA	PE2 + PA						Ø mm ²	LC (m)
		CÓDIGO	CÓDIGO							
TR617	3 x 400 V ~	60146676	60146696	17,5	13	29	3,8	2870	6x6 + 2x6	5
TR620	3 x 400 V ~	60146677	60146697	20	15	32	4,2	2860	6x6 + 2x6	5
TR625	3 x 400 V ~	60146678	60146698	25	18,5	39	4,5	2890	6x6 + 2x6	5
TR630	3 x 400 V ~	60146679	60146699	30	22	49	5,5	2880	6x6 + 2x6	5
TR635	3 x 400 V ~	60146681	60146700	35	26	58	5,7	2880	6x6 + 2x6	5
TR640	3 x 400 V ~	60146682	60146701	40	30	65	5	2870	6x6 + 2x6	8
TR650	3 x 400 V ~	60146683	60146702	50	37	80	5,05	2860	6x6 + 2x6	8
TR660	3 x 400 V ~	60164307	60164306	60	45	93,1	5,5	2825	6x10 + 2x10	8

2 cables incluidos

TR 6

MOTOR SUMERGIDO 6"

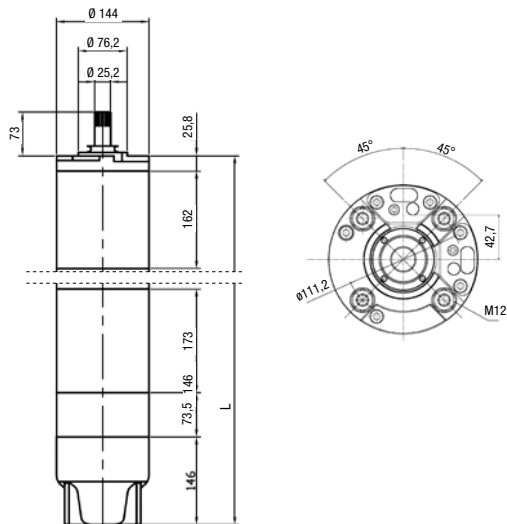

P2		L mm	PESO Kg	EMPUJE AXIAL N
HP	kW			
7,5	5,5	787	47	27500
10	7,5	817	50	27500
12,5	9,3	847	52	27500
15	11	877	57	27500
17,5	13	907	63	27500
20	15	977	74	27500
25	18,5	1037	80	27500
30	22	1067	92	27500
35	26	1137	103	27500
40	30	1192	107	27500
50	37	1292	113	27500
60	45	1457	135	27500